

# ULTIMEA

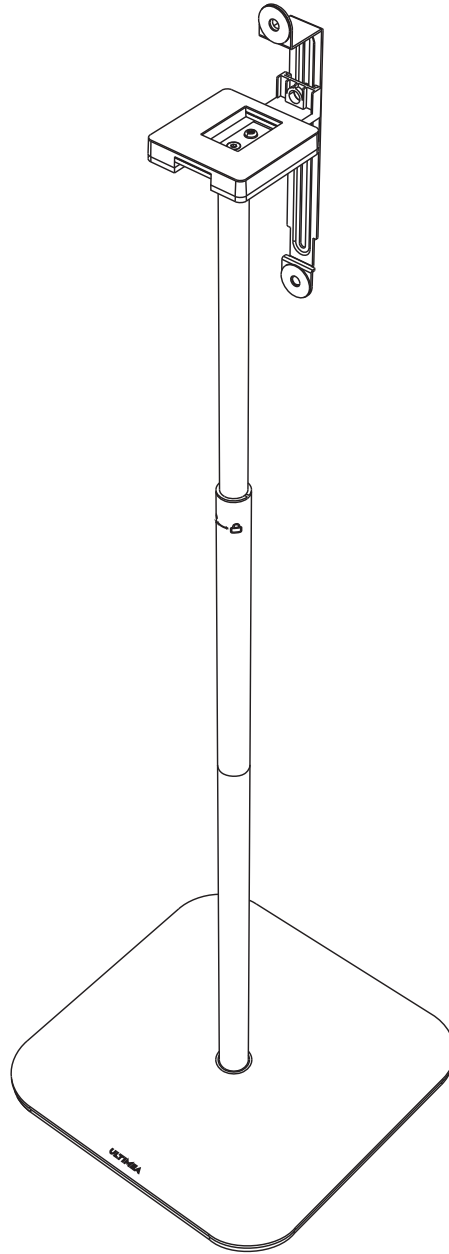

## Steady 400 Speaker Stand (Pair)

Model No.: UBCA4

User Manual / Bedienungsanleitung / Manuel d'utilisation / Manual de usuario /  
Manuale utente / Manual do utilizador / Gebruikershandleiding / Instrukcja obsługi /  
Användarhandbok / Kullanım kılavuzu / 取扱説明書 / 用户手册 / 使用者手册 / 사용 설명서 /  
Panduan Pengguna / دليل المستخدم / ជំនួយអ្នកប្រើប្រាស់

# Important Safety Instructions

## EN

**CAUTION:** Avoid potential personal injuries and property damage!

Check your speaker's owner's manual to see if there are any special requirements for mounting your speaker.

Select the appropriate assembly parts for your speaker to install, and adjust the bracket to best fit your speaker.

Please read through these instructions completely to be sure you're comfortable with this easy install process.

Do not use this product for any purpose not explicitly specified by manufacturer. Manufacturer is not responsible for damage or injury caused by incorrect assembly or use.

If you do not understand these instructions or have doubts about the safety of the installation, assembly or use of this product, contact Customer Service.

This product contains small items that could be a choking hazard if swallowed. Before starting assembly, verify all parts are included and undamaged. If any parts are missing or damaged, do not return it directly to the dealer, please contact customer service first. Never use damaged parts!

Not all hardware included will be used. The included screws may not necessarily be the correct specifications for your speaker. If you cannot find the right ones, please first check your speaker accessories.

Please be sure to place the stand in a location that is far away from children and pets to prevent injuries and property damage.

## DE

**ACHTUNG:** Vermeiden Sie mögliche persönliche Verletzungen und Sachschäden!

Überprüfen Sie das Benutzerhandbuch Ihres Lautsprechers, um festzustellen, ob es spezielle Anforderungen für die Montage Ihres Lautsprechers gibt. Wählen Sie die entsprechenden Montierteile für die Installation Ihres Lautsprechers aus und passen Sie die Halterung an, um die beste Passform zu gewährleisten.

Bitte lesen Sie diese Anweisungen vollständig durch, um sicherzustellen, dass Sie sich mit diesem einfachen Installationsprozess wohlfühlen. Verwenden Sie dieses Produkt nicht für Zwecke, die vom Hersteller nicht ausdrücklich angegeben sind. Der Hersteller übernimmt keine Verantwortung für Schäden oder Verletzungen, die durch falsche Montage oder Verwendung verursacht werden.

Wenn Sie diese Anweisungen nicht verstehen oder Zweifel an der Sicherheit der Installation, Montage oder Verwendung dieses Produkts haben, wenden Sie sich an den Kundenservice. Dieses Produkt enthält kleine Teile, die eine Erstickungsgefahr darstellen können, wenn sie verschluckt werden. Überprüfen Sie vor Beginn der Montage, ob alle Teile enthalten und unbeschädigt sind. Falls Teile fehlen oder beschädigt sind, senden Sie das Produkt nicht direkt an den Händler zurück, sondern wenden Sie sich zuerst an den Kundenservice. Verwenden Sie niemals beschädigte Teile!

Nicht alle enthaltenen Befestigungselemente werden verwendet. Die mitgelieferten Schrauben entsprechen möglicherweise nicht unbedingt den Spezifikationen Ihres Lautsprechers. Wenn Sie die richtigen Schrauben nicht finden können, überprüfen Sie bitte zuerst die Zubehörteile Ihres Lautsprechers.

Bitte stellen Sie sicher, dass der Ständer an einem Ort aufgestellt wird, der weit von Kindern und Haustieren entfernt ist, um Verletzungen und Sachschäden zu vermeiden.

## FR

**AVERTISSEMENT :** Évitez les blessures personnelles et les dommages matériels potentiels !

Consultez le manuel de votre haut-parleur pour vérifier s'il y a des exigences particulières pour le montage de votre haut-parleur. Sélectionnez les pièces de montage appropriées pour votre haut-parleur et ajustez le support pour qu'il s'adapte au mieux à votre haut-parleur.

Veuillez lire attentivement ces instructions pour vous assurer que vous êtes à l'aise avec ce processus d'installation facile. N'utilisez pas ce produit à des fins non spécifiquement indiquées par le fabricant. Le fabricant n'est pas responsable des dommages ou blessures causés par un assemblage ou une utilisation incorrects.

Si vous ne comprenez pas ces instructions ou avez des doutes sur la sécurité de l'installation, de l'assemblage ou de l'utilisation de ce produit, contactez le service client. Ce produit contient de petits éléments qui peuvent présenter un risque d'étouffement s'ils sont ingérés. Avant de commencer l'assemblage, vérifiez que toutes les pièces sont incluses et non endommagées. Si des pièces sont manquantes ou endommagées, ne les renvoyez pas directement au revendeur, contactez d'abord le service client. N'utilisez jamais de pièces endommagées !

Tous les matériels fournis ne seront pas nécessairement utilisés. Les vis fournies peuvent ne pas correspondre aux spécifications de votre haut-parleur. Si vous ne trouvez pas les bonnes vis, vérifiez d'abord les accessoires de votre haut-parleur.

Veuillez vous assurer de placer le support dans un endroit éloigné des enfants et des animaux de compagnie pour prévenir les blessures et les dommages matériels.

## ES

**ADVERTENCIA:** ¡Evite posibles lesiones personales y daños a la propiedad!

Consulte el manual de su altavoz para verificar si hay requisitos especiales para montar su altavoz. Seleccione las piezas de ensamblaje adecuadas para instalar su altavoz y ajuste el soporte para adaptarlo lo mejor posible a su altavoz.

Por favor, lea estas instrucciones en su totalidad para asegurarse de que se sienta cómodo con este proceso de instalación fácil. No utilice este producto para fines no especificados explícitamente por el fabricante. El fabricante no se hace responsable de daños o lesiones causados por un ensamblaje o uso incorrecto.

Si no entiende estas instrucciones o tiene dudas sobre la seguridad de la instalación, el ensamblaje o el uso de este producto, contacte al servicio de atención al cliente.

Este producto contiene piezas pequeñas que podrían representar un riesgo de asfixia si se ingieren. Antes de comenzar el ensamblaje, verifique que todas las piezas estén incluidas y no estén dañadas. Si falta alguna pieza o está dañada, no la devuelva directamente al distribuidor, sino que contacte primero con el servicio de atención al cliente. ¡Nunca use piezas dañadas!

No todo el material incluido será utilizado. Los tornillos incluidos pueden no coincidir necesariamente con las especificaciones de su altavoz. Si no puede encontrar los correctos, por favor revise primero los accesorios de su altavoz.

Por favor, asegúrese de colocar el soporte en un lugar alejado de los niños y las mascotas para prevenir lesiones y daños materiales.

## IT

**ATTENZIONE:** Evita potenziali lesioni personali e danni alla proprietà!

Controlla il manuale del tuo altoparlante per verificare se ci sono requisiti particolari per il montaggio del tuo altoparlante. Seleziona i pezzi di assemblaggio appropriati per installare il tuo altoparlante e regola il supporto per adattarlo al meglio al tuo altoparlante.

Leggi attentamente queste istruzioni per assicurarti di essere a tuo agio con questo semplice processo di installazione. Non utilizzare questo prodotto per scopi non specificatamente indicati dal produttore. Il produttore non è responsabile per danni o infortuni causati da un montaggio o utilizzo errato.

Se non comprendi queste istruzioni o hai dubbi sulla sicurezza dell'installazione, dell'assemblaggio o dell'uso di questo prodotto, contatta il servizio clienti. Questo prodotto contiene piccoli oggetti che potrebbero rappresentare un rischio di soffocamento se ingeriti. Prima di iniziare l'assemblaggio, verifica che tutte le parti siano incluse e non danneggiate. Se mancano parti o sono danneggiate, non restituirle direttamente al rivenditore, ma contatta prima il servizio clienti. Non utilizzare mai parti danneggiate!

Non tutto il materiale incluso verrà utilizzato. Le viti fornite potrebbero non essere necessariamente conformi alle specifiche del tuo altoparlante. Se non riesci a trovare quelle giuste, controlla prima gli accessori del tuo altoparlante.

Per favore, assicurati di posizionare il supporto in un luogo lontano da bambini e animali domestici per prevenire infortuni e danni materiali.

# Important Safety Instructions

## PT

**CUIDADO:** Evite possíveis lesões pessoais e danos materiais!

Verifique o manual do proprietário da sua coluna para ver se existem requisitos especiais para a montagem da sua coluna.

Selecione as peças de montagem apropriadas para a sua coluna instalar e ajuste o suporte para melhor se adequar à sua coluna.

Leia atentamente estas instruções para ter a certeza de que está confortável com este processo de instalação fácil.

Não utilize este produto para qualquer fim não explicitamente especificado pelo fabricante. O fabricante não é responsável por danos ou lesões causados por montagem ou utilização incorretas.

Se não compreender estas instruções ou tiver dúvidas sobre a segurança da instalação, montagem ou utilização deste produto, contacte o Serviço de Apoio ao Cliente. Este produto contém pequenos artigos que podem representar risco de asfixia se engolidos. Antes de iniciar a montagem, verifique se todas as peças estão incluídas e não estão danificadas. Se faltarem peças ou estiverem danificadas, não o devolva diretamente ao revendedor, contacte primeiro o serviço de apoio ao cliente. Nunca utilize peças danificadas!

Nem todo o hardware incluído será utilizado. Os parafusos incluídos podem não ser necessariamente as especificações corretas para a sua coluna. Se não conseguir encontrar os corretos, verifique primeiro os acessórios da sua coluna.

Certifique-se de colocar o suporte num local afastado de crianças e animais de estimação para evitar ferimentos e danos materiais.

## NL

**LET OP:** Voorkom mogelijk persoonlijk letsel en materiële schade!

Raadpleeg de handleiding van uw luidspreker om te zien of er speciale vereisten zijn voor het monteren van uw luidspreker.

Selecteer de juiste montageonderdelen voor uw luidspreker om te installeren en pas de beugel aan zodat deze het beste bij uw luidspreker past.

Lees deze instructies volledig door om er zeker van te zijn dat u vertrouwd bent met dit eenvoudige installatieproces.

Gebruik dit product niet voor doeleinden die niet expliciet door de fabrikant zijn gespecificeerd. De fabrikant is niet verantwoordelijk voor schade of letsel veroorzaakt door onjuiste montage of gebruik.

Als u deze instructies niet begrijpt of twijfels heeft over de veiligheid van de installatie, montage of het gebruik van dit product, neem dan contact op met de klantenservice.

Dit product bevat kleine onderdelen die verstikkingsgevaar kunnen opleveren als ze worden ingeslikt. Controleer voordat u met de montage begint of alle onderdelen aanwezig en onbeschadigd zijn. Als er onderdelen ontbreken of beschadigd zijn, retourneer het product dan niet rechtstreeks naar de dealer, maar neem eerst contact op met de klantenservice. Gebruik nooit beschadigde onderdelen!

Niet alle meegeleverde hardware zal worden gebruikt. De meegeleverde schroeven zijn mogelijk niet de juiste specificaties voor uw luidspreker. Als u de juiste niet kunt vinden, controleer dan eerst de accessoires van uw luidspreker.

Zorg ervoor dat u de standaard op een plaats plaatst die ver weg is van kinderen en huisdieren om letsel en materiële schade te voorkomen.

## PL

**OSTROŻNIE:** Unikaj potencjalnych obrażeń ciała i szkód materialnych!

Sprawdź instrukcję obsługi głośnika, aby sprawdzić, czy istnieją specjalne wymagania dotyczące montażu głośnika.

Wybierz odpowiednie części montażowe dla swojego głośnika i wyreguluj uchwyt, aby najlepiej pasował do głośnika.

Prosimy o dokładne przeczytanie niniejszych instrukcji, aby upewnić się, że proces łatwej instalacji jest dla Państwa zrozumiały.

Nie używać tego produktu do celów nieokreślonych wyraźnie przez producenta. Producent nie ponosi odpowiedzialności za szkody lub obrażenia spowodowane nieprawidłowym montażem lub użytkowaniem.

W przypadku niezrozumienia niniejszych instrukcji lub wątpliwości co do bezpieczeństwa instalacji, montażu lub użytkowania tego produktu, należy skontaktować się z Działem Obsługi Klienta.

Produkt zawiera małe elementy, które mogą stwarzać ryzyko zadławienia w przypadku połknięcia. Przed rozpoczęciem montażu sprawdź, czy wszystkie części są dołączone i nie są uszkodzone. W przypadku braku lub uszkodzenia jakichkolwiek części, nie zwracaj go bezpośrednio do sprzedawcy, najpierw skontaktuj się z obsługą klienta. Nigdy nie używaj uszkodzonych części!

Nie wszystkie dołączone elementy zostaną użyte. Dołączone śruby mogą niekoniecznie odpowiadać właściwym specyfikacjom dla twojego głośnika. Jeśli nie możesz znaleźć odpowiednich, najpierw sprawdź akcesoria głośnika.

Umieść stojak w miejscu z dala od dzieci i zwierząt domowych, aby zapobiec obrażeniom i szkodom materialnym.

## SV

**FÖRSIKTIGT:** Undvik potentiella personskador och egendomsskador!

Kontrollera högtalarens bruksanvisning för att se om det finns några speciella krav för montering av din högtalare.

Välj lämpliga monteringsdelar för din högtalare att installera och justera fästet så att det passar din högtalare bäst.

Läs igenom dessa instruktioner noggrant för att vara säker på att du är bekväm med denna enkla installationsprocess.

Använd inte denna produkt för något ändamål som inte uttryckligen anges av tillverkaren. Tillverkaren är inte ansvarig för skador eller personskador som orsakats av felaktig montering eller användning.

Om du inte förstår dessa instruktioner eller har tvivel om säkerheten vid installation, montering eller användning av denna produkt, kontakta kundtjänst.

Denna produkt innehåller små föremål som kan utgöra en kvävningsrisk om de sväljs. Innan du börjar montera, kontrollera att alla delar ingår och är oskadade. Om några delar saknas eller är skadade, returnera den inte direkt till återförsäljaren, kontakta kundtjänst först. Använd aldrig skadade delar!

Inte all medföljande hårdvara kommer att användas. De medföljande skruvarna kanske inte nödvändigtvis har rätt specifikationer för din högtalare. Om du inte hittar rätt, kontrollera först dina högtalartillbehör.

Var noga med att placera stativet på en plats som är långt borta från barn och husdjur för att förhindra skador och egendomsskador.

## TR

**DIKKAT:** Olası kişisel yaralanmalardan ve mal hasarından kaçınınız!

Hoparlörünüzün montajı için özel bir gereklilik olup olmadığını görmek için hoparlörünüzün kullanım kılavuzunu kontrol edin.

Hoparlörünüz için uygun montaj parçalarını seçin ve braketini hoparlörünüze en iyi şekilde uyacak şekilde ayarlayın.

Bu kolay kurulum sürecinde rahat olduğunuzdan emin olmak için lütfen bu talimatların tamamını okuyun.

Bu ürünü, üretici tarafından açıkça belirtilmemiş herhangi bir amaç için kullanmayın. Üretici, yanlış montaj veya kullanımdan kaynaklanan hasar veya yaralanmalardan sorumlu değildir.

Bu talimatları anlamıyorsanız veya bu ürünün kurulumu, montajı veya kullanımının güvenliği hakkında şüpheleriniz varsa, Müşteri Hizmetleri ile iletişime geçin.

Bu ürün, yutulması halinde boğulma tehlikesi oluşturabilecek küçük parçalar içerir. Montaja başlamadan önce tüm parçaların dahil olduğunu ve hasarsız olduğunu doğrulayın. Herhangi bir parça eksik veya hasarlıysa, doğrudan satıcıya iade etmeyin, lütfen önce müşteri hizmetleri ile iletişime geçin. Hasarlı parçaları asla kullanmayın!

Dahil edilen donanımın tamamını kullanılamayacaktır. Dahil edilen vidalar, hoparlörünüz için mutlaka doğru özelliklerde olmayabilir. Doğru olanları bulamazsanız, lütfen önce hoparlör aksesuarlarınızı kontrol edin.

Yaralanmaları ve mal hasarını önlemek için standı çocuklardan ve evcil hayvanlardan uzak bir yere koyduğunuzdan emin olun.

# Important Safety Instructions

## JP

注意：人身傷害や物的損害を引き起こす可能性を回避してください！

スピーカーの取扱説明書で、スピーカー取り付けに関する特別な要件がないか確認してください。

スピーカーに適した組み立て部品を選択して取り付け、ブラケットをスピーカーに最適な状態に調整してください。

この簡単な取り付けプロセスを確実に理解するため、これらの手順を完全にお読みください。

この製品は、メーカーが明示的に指定した目的以外には使用しないでください。誤った組み立てや使用によって生じた損害や傷害について、メーカーは責任を負いません。

これらの指示を理解できない場合、またはこの製品の設置、組み立て、使用の安全性に疑問がある場合は、カスタマーサービスにお問い合わせください。

この製品には、飲み込むと窒息の危険を引き起こす可能性のある小さな部品が含まれています。組み立てを開始する前に、すべての部品が揃って損傷していないことを確認してください。

部品が不足しているか損傷している場合は、販売店に直接返品せず、まずカスタマーサービスにご連絡ください。損傷した部品は決して使用しないでください！

付属のハードウェアのすべてが使用されるわけではありません。付属のネジは、お使いのスピーカーに必ずしも適切な仕様とは限りません。適切なネジが見つからない場合は、まずスピーカーのアクセサリを確認してください。

けがや物的損害を防ぐため、スタンドは子供やペットから離れた場所に設置してください。

## CN

注意：避免潜在的人身伤害和财产损失！

请查看您扬声器的用户手册，了解安装扬声器是否有任何特殊要求。

为您的扬声器选择合适的组装零件进行安装，并调整支架以最佳方式适应您的扬声器。

请完整阅读这些说明，确保您熟悉这个简单的安装过程。

请勿将本产品用于制造商未明确指定的任何目的。对于因不正确组装或使用造成的损坏或伤害，制造商概不负责。

如果您不理解这些说明，或对本产品的安装、组装或使用的安全性有疑问，请联系客户服务。

本产品包含小物件，如果吞食可能会造成窒息危险。开始组装前，请确认所有零件齐全且完好无损。如果任何零件缺失或损坏，请勿直接将其退回给经销商，请先联系客服。切勿使用损坏的零件！

并非所有随附的硬件都会被使用。随附的螺丝未必适合您的扬声器的规格。如果您找不到合适的螺丝，请首先检查您的扬声器配件。

请务必将支架放置在远离儿童和宠物的地方，以防受伤和财产损失。

## TC

注意：避免潜在的人身伤害和财产损失！

請查看您揚聲器的用戶手冊，了解安裝揚聲器是否有任何特殊要求。

為您的揚聲器選擇合適的組裝零件進行安裝，並調整支架以最佳方式適應您的揚聲器。

請完整閱讀這些說明，確保您熟悉這個簡單的安裝過程。

請勿將本產品用於製造商未明確指定的任何目的。對於因不正確組裝或使用造成的損壞或傷害，製造商概不負責。

如果您不理解這些說明，或對本產品的安裝、組裝或使用的安全性有疑問，請聯繫客戶服務。

本產品包含小物件，如果吞食可能會造成窒息危險。開始組裝前，請確認所有零件齊全且完好無損。如果任何零件缺失或損壞，請勿直接將其退回給經銷商，請先聯繫客戶服務。切勿使用損壞的零件！

並非所有隨附的硬件都會被使用。隨附的螺絲未必適合您的揚聲器的規格。如果您找不到合適的螺絲，請首先檢查您的揚聲器配件。

請務必將支架放置在遠離兒童和寵物的地點，以防受傷和財產損失。

## KO

주의: 잠재적인 인명 피해와 재산 피해를 방지하십시오!

스피커 설치에 특별한 요구 사항이 있는지 스피커 사용 설명서를 확인하십시오.

스피커에 적합한 조립 부품을 선택하여 설치하고 브래킷을 스피커에 가장 잘 맞도록 조정하십시오.

이 간단한 설치 과정을 완전히 이해할 수 있도록 이 지침을 전체적으로 읽으십시오.

제조업체가 명시적으로 지정하지 않은 목적으로 이 제품을 사용하지 마십시오. 제조업체는 잘못된 조립 또는 사용으로 인한 손상이나 부상에 대해 책임을 지지 않습니다.

이 지침을 이해하지 못하거나 이 제품의 설치, 조립 또는 사용 안전에 대해 의문이 있는 경우 고객 서비스에 문의하십시오.

이 제품에는 삼킬 경우 질식 위험이 될 수 있는 작은 부품이 포함되어 있습니다. 조립을 시작하기 전에 모든 부품이 포함되어 있고 손상되지 않았는지 확인하십시오. 부품이 없거나 손상된 경우

대리점에 직접 반품하지 말고 먼저 고객 서비스에 문의하십시오. 손상된 부품은 절대 사용하지 마십시오!

포함된 모든 하드웨어가 사용되는 것은 아닙니다. 포함된 나사가 스피커에 적합한 사양이 아닐 수 있습니다. 적합한 나사를 찾을 수 없는 경우 먼저 스피커 액세서리를 확인하십시오.

부상과 재산 피해를 방지하기 위해 스탠드를 어린이와 애완동물로부터 먼 곳에 두십시오.

## ID

PERHATIAN: Hindari potensi cedera pribadi dan kerusakan properti!

Periksa buku petunjuk pemilih speaker Anda untuk melihat apakah ada persyaratan khusus untuk memasang speaker Anda.

Pilih bagian perakitan yang sesuai untuk speaker Anda untuk dipasang, dan sesuaikan braket agar paling sesuai dengan speaker Anda.

Harap baca instruksi ini sepenuhnya untuk memastikan Anda nyaman dengan proses pemasangan yang mudah ini.

Jangan gunakan produk ini untuk tujuan apa pun yang tidak secara tegas ditentukan oleh pabrikan. Pabrikan tidak bertanggung jawab atas kerusakan atau cedera yang disebabkan oleh perakitan atau penggunaan yang salah.

Jika Anda tidak memahami instruksi ini atau memiliki keraguan tentang keamanan pemasangan, perakitan atau penggunaan produk ini, hubungi Layanan Pelanggan.

Produk ini berisi barang-barang kecil yang dapat menyebabkan bahaya tersedak jika tertelan. Sebelum memulai perakitan, pastikan semua bagian disertakan dan tidak rusak.

Jika ada bagian yang hilang atau rusak, jangan mengembalikannya langsung ke dealer, harap hubungi layanan pelanggan terlebih dahulu. Jangan pernah menggunakan bagian yang rusak!

Tidak semua perangkat keras yang disertakan akan digunakan. Sekrup yang disertakan mungkin belum tentu sesuai dengan spesifikasi yang benar untuk speaker Anda.

Jika Anda tidak dapat menemukan yang benar, harap periksa terlebih dahulu aksesoris speaker Anda.

Harap pastikan untuk menempatkanudukan di lokasi yang jauh dari anak-anak dan hewan peliharaan untuk mencegah cedera dan kerusakan properti.

## TH

ข้อควรระวัง: หลีกเลี่ยงการบาดเจ็บส่วนบุคคลและความเสียหายต่อทรัพย์สินที่อาจเกิดขึ้น!

ตรวจสอบคู่มือเจ้าของลำโพงของคุณว่ามีข้อกำหนดพิเศษสำหรับการติดตั้งลำโพงของคุณหรือไม่

เลือกชิ้นส่วนประกอบที่เหมาะสมสำหรับลำโพงของคุณเพื่อติดตั้ง และปรับขาให้เหมาะกับลำโพงของคุณที่สุด

โปรดอ่านคำแนะนำเหล่านี้ทั้งหมดเพื่อให้แน่ใจว่าคุณเข้าใจกระบวนการติดตั้งต่างๆ นี้

ห้ามใช้ผลิตภัณฑ์นี้เพื่อวัตถุประสงค์ใดๆ ที่ผู้ผลิตไม่ได้ระบุไว้อย่างชัดเจน ผู้ผลิตจะไม่รับผิดชอบต่อความเสียหายหรือการบาดเจ็บที่เกิดจากการประกอบหรือการใช้งานที่ไม่ถูกต้อง

หากคุณไม่เข้าใจคำแนะนำเหล่านี้หรือมีข้อสงสัยเกี่ยวกับความปลอดภัยในการติดตั้ง การประกอบ หรือการใช้ผลิตภัณฑ์นี้ โปรดติดต่อฝ่ายบริการลูกค้า

ผลิตภัณฑ์นี้มีชิ้นส่วนขนาดเล็กที่อาจเป็นอันตรายหากกลืนเข้าไป ก่อนเริ่มประกอบ ตรวจสอบให้แน่ใจว่ามีชิ้นส่วนทั้งหมดและไม่มี ความเสียหาย หากชิ้นส่วนใดหายไปหรือเสียหาย ห้ามส่งคืนโดยตรงไป

ยี่ห้อตัวแทนจำหน่าย โปรดติดต่อฝ่ายบริการลูกค้าก่อน ห้ามใช้ชิ้นส่วนที่เสียหาย!

อุปกรณ์ที่หามาทั้งหมดอาจไม่ถูกนำมาใช้ทั้งหมด สกรูที่หามาอาจไม่ใช้สเปกที่ถูกต้องสำหรับลำโพงของคุณ หากคุณไม่พบชิ้นส่วนที่ถูกต้อง โปรดตรวจสอบอุปกรณ์เสริมของลำโพงของคุณก่อน











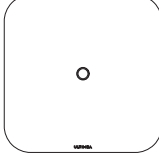
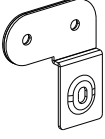
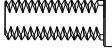

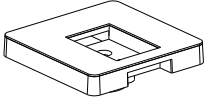

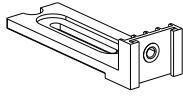

โปรดวางขาตั้งในตำแหน่งที่ห่างไกลจากเด็กและสัตว์เลี้ยงเพื่อป้องกันการใช้งานที่อาจเกิดความเสียหายต่อทรัพย์สิน

## Important Safety Instructions

AR

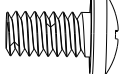
تحذير: تجنب الإصابات الشخصية المحتملة والأضرار بالممتلكات!  
تحقق من دليل مالك مكبر الصوت لمعرفة ما إذا كان هناك أي متطلبات خاصة لتثبيت مكبر الصوت الخاص بك.  
حدد أجزاء التجميع المناسبة لمكبر الصوت الخاص بك لتثبيتها، واضبط الحامل ليتناسب بشكل أفضل مع مكبر الصوت الخاص بك.  
يرجى قراءة هذه التعليمات بالكامل للتأكد من أنك مرتاح لعملية التثبيت السهلة هذه.  
لا تستخدم هذا المنتج لأي غرض غير محدد صراحة من قبل الشركة المصنعة. الشركة المصنعة غير مسؤولة عن الأضرار أو الإصابات الناجمة عن التجميع أو الاستخدام غير الصحيح.  
إذا كنت لا تفهم هذه التعليمات أو لديك شكوك حول سلامة تركيب أو تجميع أو استخدام هذا المنتج، فاتصل بخدمة العملاء.  
يحتوي هذا المنتج على أجزاء صغيرة يمكن أن تشكل خطر الاختناق إذا تم ابتلاعها. قبل البدء في التجميع، تحقق من تضمين جميع الأجزاء وخلوها من التلف. إذا كان أي جزء مفقوداً أو تالفًا، فلا تقم بإعادته مباشرة إلى الوكيل، يرجى الاتصال بخدمة العملاء أولاً. لا تستخدم أبداً الأجزاء التالفة!  
لن يتم استخدام جميع الأجهزة المرفقة. قد لا تكون البراغي المرفقة بالضرورة هي المواصفات الصحيحة لمكبر الصوت الخاص بك. إذا لم تتمكن من العثور على المناسب منها، فيرجى التحقق أولاً من ملحقات مكبر الصوت الخاص بك.  
يرجى التأكد من وضع الحامل في مكان بعيد عن متناول الأطفال والحيوانات الأليفة لمنع الإصابات والأضرار بالممتلكات.

## Product and Accessories List

 <p><b>01</b> Telescopic base support tube Speaker Stand X2</p>	 <p><b>02</b> Square rounded base X2</p>	 <p><b>06</b> Ultimea Poseidon Series-specific Mounting Component X2</p>	 <p><b>10</b> PM6 x 15MM Screw X2</p>	 <p><b>15</b> PM 4 x 10MM Screw X2</p>
	 <p><b>03</b> Pallet Component X2</p>	 <p><b>07</b> Bottom Mounting Plate X2</p>	 <p><b>11</b> M6 Adjusting Nut X2</p>	 <p><b>16</b> PM4 x 8MM Screw X2</p>
	 <p><b>04</b> Horizontal Adjustment Component X2</p>		 <p><b>12</b> PM5 x 7.5MM Screw X6</p>	 <p><b>17</b> ST3.5 x 12MM Screw X2</p>
	 <p><b>05</b> Vertical Adjustment Component X2</p>	 <p><b>08</b> Simple Screwdriver X1</p>	 <p><b>13</b> PM5 x 12MM Screw X2</p>	 <p><b>18</b> PM1/4-20 x 1/2" Screw X2</p>
		 <p><b>09</b> KM5 x 13MM Screw X2</p>	 <p><b>14</b> M4 Washer Screw X2</p>	 <p><b>19</b> Velcro Strap X10</p>

## Installing the Height-adjustable Speaker stands

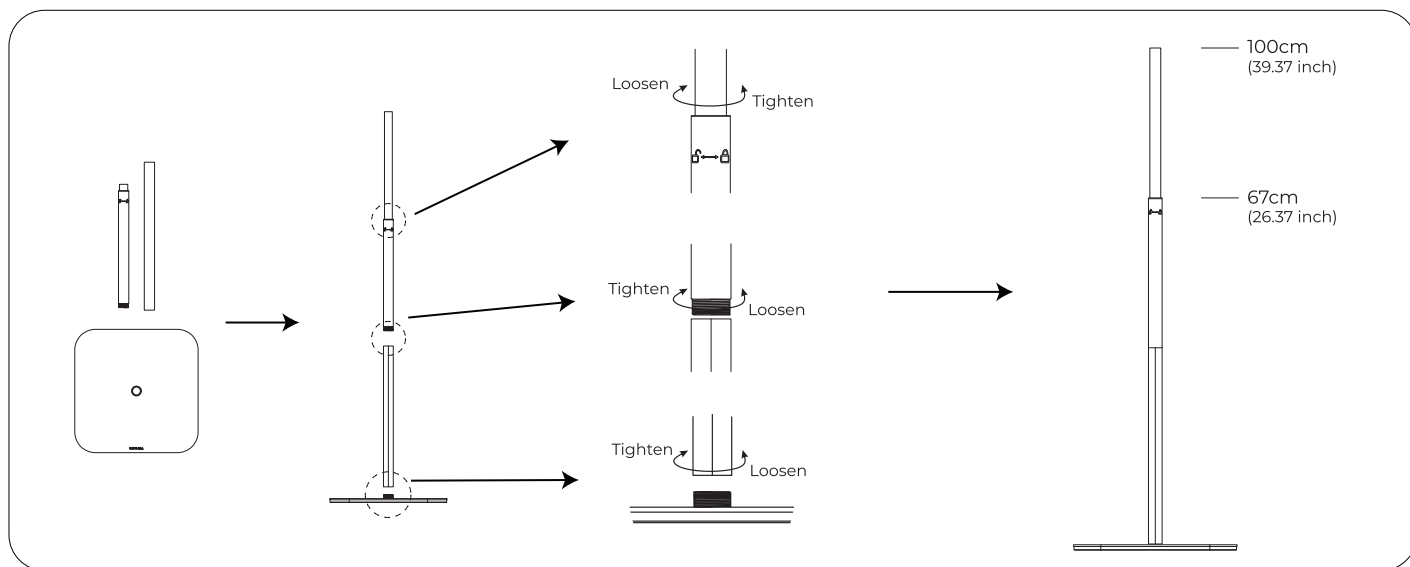

**EN** The height adjustment range is 67 cm to 100 cm (26,4 inch to 39,4 inch).  
Speaker weight limit: Do not exceed 3 kg (6,6 lbs).  
Note: During the tightening of the telescopic tube, please hold the lower rod body steady while rotating the telescopic tube to lock it.

**SV** Höjjusteringsområdet är 67 cm till 100 cm (26,4 tum till 39,4 tum).  
Viktgräns för högtalare: Överskrid inte 3 kg (6,6 lbs).  
Obs! Vid åtdragning av det teleskopiska röret, håll den nedre stångkroppen stadigt medan du vrider det teleskopiska röret för att låsa det.

**DE** Der Höhenverstellbereich beträgt 67 cm bis 100 cm (26,4 Zoll bis 39,4 Zoll).  
Gewichtsgrenze für Lautsprecher: 3 kg (6,6 lbs) nicht überschreiten.  
Hinweis: Beim Festziehen des Teleskoprohrs halten Sie bitte den unteren Stabkörper fest und drehen Sie gleichzeitig das Teleskoprohr, um es zu verriegeln.

**TR** Yükseklik ayar aralığı 67 cm ila 100 cm'dir (26,4 inç ila 39,4 inç).  
Hoparlör ağırlık sınırı: 3 kg'ı (6,6 lbs) aşmayın.  
Not: Teleskopik boruyu sıkarken, alt gövdeyi sabit tutarken teleskopik boruyu döndürerek kilitleyin.

**FR** La plage de réglage en hauteur est de 67 cm à 100 cm (26,4 pouces à 39,4 pouces).  
Limite de poids de l'enceinte : ne pas dépasser 3 kg (6,6 lbs).  
Remarque : Lors du serrage du tube télescopique, veuillez maintenir la tige inférieure immobile tout en tournant le tube télescopique pour le verrouiller.

**JP** 高さ調整範囲は67cmから100cm (26.4インチから39.4インチ)です。  
スピーカー重量制限: 3 kg (6.6 lbs) を超えないでください。  
注意: 伸縮管を締め付ける際は、下部のロッド本体を固定したまま、伸縮管を回してロックしてください。

**IT** L'intervallo di regolazione dell'altezza va da 67 cm a 100 cm (26,4 pollici a 39,4 pollici).  
Limite di peso del diffusore: non superare i 3 kg (6,6 libbre).  
Nota: Durante il serraggio del tubo telescopico, tenere fermo il corpo dell'asta inferiore mentre si ruota il tubo telescopico per bloccarlo.

**CN** 高度调节范围为 67 厘米至 100 厘米 (26.4 英寸至 39.4 英寸)。  
扬声器重量限制: 请勿超过 3 千克 (6.6 磅)。  
注意: 伸缩管旋紧过程中, 请固定下方的杆体, 同时旋转伸缩管进行锁紧。

**ES** El rango de ajuste de altura es de 67 cm a 100 cm (26,4 pulgadas a 39,4 pulgadas).  
Limite de peso del altavoz: no exceda los 3 kg (6,6 libras).  
Nota: Durante el apriete del tubo telescópico, sujete firmemente la varilla inferior mientras gira el tubo telescópico para bloquearlo.

**TC** 高度調節範圍為 67 厘米至 100 厘米 (26.4 英寸至 39.4 英寸)。  
揚聲器重量限制: 請勿超過 3 公斤 (6.6 磅)。  
注意: 伸縮管旋緊過程中, 請固定下方的桿體, 同時旋轉伸縮管進行鎖緊。

**PT** A faixa de ajuste de altura é de 67 cm a 100 cm (26,4 polegadas a 39,4 polegadas).  
Limite de peso da coluna: não exceda 3 kg (6,6 lbs).  
Nota: Durante o aperto do tubo telescópico, fixe a haste inferior enquanto roda o tubo telescópico para o bloquear.

**KO** 높이 조절 범위는 67cm ~ 100cm (26.4인치 ~ 39.4인치)입니다.  
스피커 무게 제한: 3kg(6.6lbs)을 초과하지 마십시오.  
참고: 텔레스코픽 튜브를 조일 때 아래쪽 봉 몸체를 고정된 상태에서 텔레스코픽 튜브를 돌려 잠그십시오.

**NL** Het hoogteverstellingsbereik is 67 cm tot 100 cm (26,4 inch tot 39,4 inch).  
Gewichtslimiet luidspreker: niet meer dan 3 kg (6,6 lbs).  
Opmerking: Houd tijdens het vastdraaien van de telescopische buis de onderste staaf vast terwijl u de telescopische buis draait om deze te vergrendelen.

**ID** Rentang penyesuaian ketinggian adalah 67 cm hingga 100 cm (26,4 inci hingga 39,4 inci).  
Batas berat speaker: Jangan melebihi 3 kg (6,6 lbs).  
Catatan: Saat mengencangkan tabung teleskopik, harap kencangkan badan batang bawah sambil memutar tabung teleskopik untuk menguncinya.

**PL** Zakres regulacji wysokości wynosi od 67 cm do 100 cm (od 26,4 cala do 39,4 cala).  
Limit wagi głośnika: nie przekraczać 3 kg (6,6 funta).  
Uwaga: Podczas dokręcania rury teleskopowej należy unieruchomić dolny trzonek, jednocześnie obracając rurę teleskopową, aby ją zablokować.

**TH** ช่วงการปรับความสูงคือ 67 ซม. ถึง 100 ซม. (26.4 นิ้ว ถึง 39.4 นิ้ว)  
น้ำหนักจำกัดของลำโพง: ห้ามเกิน 3 กก. (6.6 ปอนด์)  
หมายเหตุ: ระหว่างการขันท่อยึดหลอดให้แน่น โปรดยึดแกนส่วนล่างไว้ แล้วหมุนท่อยึดหลอดเพื่อล็อก

نطاق تعديل الارتفاع من 67 سم إلى 100 سم (26,4 بوصة إلى 39,4 بوصة).  
حد وزن مكبر الصوت: لا تتجاوز 3 كجم (6,6 رطل).  
ملاحظة: أثناء ربط الأنابيب التلسكوبية، يرجى تثبيت جسم القضيب السفلي مع تدوير الأنابيب التلسكوبية للقفل.

**AR**

## For Speakers with Threaded Screw Inserts & Key Hole Slots

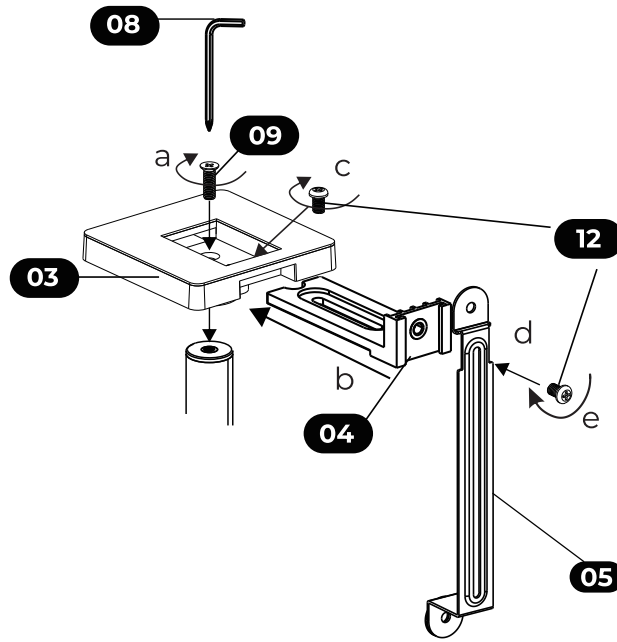

- EN** Horizontal and Vertical can be adjusted according to the size of your surround speaker.  
Note: Step by step from a to e
- DE** Horizontal und Vertikal können je nach Größe Ihres Surround-Lautsprechers angepasst werden.  
Hinweis: Schritt für Schritt von a bis e
- FR** L'horizontale et la verticale peuvent être ajustées en fonction de la taille de votre enceinte surround.  
Remarque : Étape par étape de a à e
- ES** Lo horizontal y lo vertical se pueden ajustar según el tamaño de su altavoz surround.  
Nota: Paso a paso de la a a la e
- IT** L'orizzontale e il verticale possono essere regolati in base alle dimensioni del vostro diffusore surround.  
Nota: Passo dopo passo da a a e
- PT** O horizontal e o vertical podem ser ajustados de acordo com o tamanho da sua coluna surround.  
Nota: Passo a passo de a a e
- NL** Horizontaal en verticaal kunnen worden aangepast aan de grootte van uw surround-luidspreker.  
Opmerking: Stap voor stap van a tot e
- PL** Poziome i pionowe można regulować w zależności od rozmiaru głośnika surround.  
Uwaga: Krok po kroku od a do e
- SV** Horisontell och vertikal kan justeras efter storleken på din surroundhögtalare.  
Obs! Steg för steg från a till e
- TR** Yatay ve Dikey, surround hoparlörünüzün boyutuna göre ayarlanabilir.  
Not: a'dan e'ye adım adım
- JP** 水平方向と垂直方向は、お使いのサラウンドスピーカーのサイズに応じて調整できます。  
注：aからeまで順番に進めてください。
- CN** 水平和垂直方向可根据环绕扬声器的尺寸进行调整。  
注意：从 a 到 e 逐步进行
- TC** 水平和垂直方向可根据环绕扬声器的尺寸进行调整。  
注意：從 a 到 e 逐步進行
- KO** 수평 및 수직은 서라운드 스피커의 크기에 따라 조절할 수 있습니다.  
참고: a에서 e까지 단계적으로 진행
- ID** Horizontal dan Vertikal dapat disesuaikan sesuai dengan ukuran speaker surround Anda.  
Catatan: Langkah demi langkah dari a sampai e
- TH** แนวนอนและแนวตั้งสามารถปรับได้ตามขนาดของลำโพงเซอร์ราวด์ของคุณ  
หมายเหตุ: ทีละขั้นตอนจาก a ถึง e

يمكن ضبط الأفقي والرأسي وفقاً لحجم مكبر الصوت المحيطي الخاص بك.

ملاحظة: خطوة بخطوة من a إلى e

**AR**

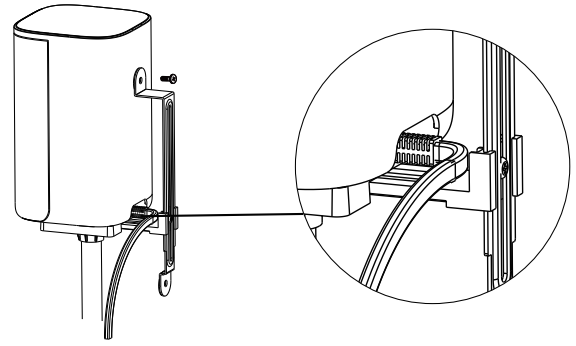
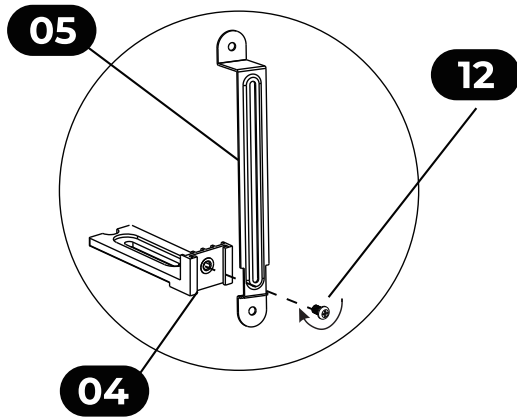

**EN** Applicable to surround speakers with power cord extending from the bottom.

**DE** Geeignet für Surround-Lautsprecher mit Stromkabel, das von unten herausgeführt wird.

**FR** Applicable aux enceintes surround dont le cordon d'alimentation sort par le bas.

**ES** Aplicable a altavoces surround con cable de alimentación que sale por la parte inferior.

**IT** Applicabile a diffusori surround con cavo di alimentazione che si estende dalla parte inferiore.

**PT** Aplicável a colunas surround com cabo de alimentação saindo pela parte inferior.

**NL** Geschikt voor surround-luidsprekers met een stroomkabel die aan de onderkant uitsteekt.

**PL** Dotyczy głośników surround z przewodem zasilającym wychodzącym od spodu.

**SV** Gäller för surroundhögtalare med strömkabel som går ut från botten.

**TR** Güç kablosu alttan çıkan surround hoparlörler için uygundur.

**JP** 底面から電源コードが出ているサラウンドスピーカーに適用します。

**CN** 适用于电源线从底部引出的环绕音箱。

**TC** 適用於電源線從底部引出的環繞音箱。

**KO** 전원 코드가 바닥에서 나오는 서라운드 스피커에 적용 가능합니다.

**ID** Berlaku untuk speaker surround dengan kabel daya yang keluar dari bagian bawah.

**TH** ใช้ได้กับลำโพงเซอร์ราวด์ที่มีสายไฟออกมาจากด้านล่าง

ينطبق على مكبرات الصوت المحيطة مع سلك الطاقة الممتد من الأسفل. **AR**

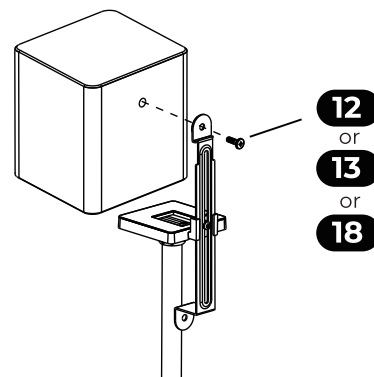
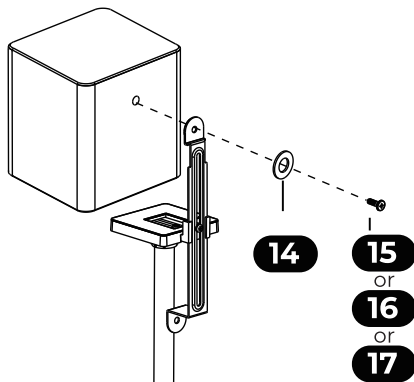

**EN** Threaded Screw Inserts

**DE** Gewindeeinsätze

**FR** Inserts filetés

**ES** Inserciones roscadas

**IT** Inserti filettati

**PT** Insertos roscados

**NL** Schroefdraadinserts

**PL** Wkładki gwintowane

**SV** Gängade insatser

**TR** Dişli Vida Göbekleri

**JP** ねじインサート

**CN** 螺纹嵌件

**TC** 螺紋嵌件

**KO** 나사 인서트

**ID** Sisipan Sekrup Berulir

**TH** แหวนเกลียวฝัง

إدراجات لولبية ملولبة **AR**

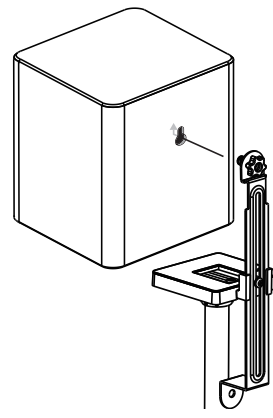
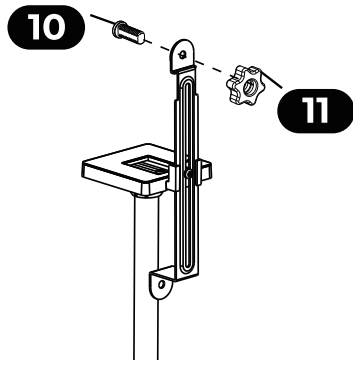

- EN** Key Hole Slots
- DE** Schlüssellochschlitze
- FR** Fentes en trou de serrure
- ES** Ranuras de ojo de cerradura
- IT** Fessure a bocca di chiave
- PT** Fendas em forma de fechadura
- NL** Sleutelgatsleuven
- PL** Szczeliny w kształcie dziurki od klucza
- SV** Nyckelhålsöppningar

- TR** Anahtar Deliği Yuvaları
- JP** キーホールスロット
- CN** 钥匙孔槽
- TC** 鑰匙孔槽
- KO** 키홀 슬롯
- ID** Slot Lubang Kunci
- TH** ช่องรูกุญแจ

فتحات بشكل ثقب المفتاح **AR**

## For Ultimea Poseidon Series Surround Speakers

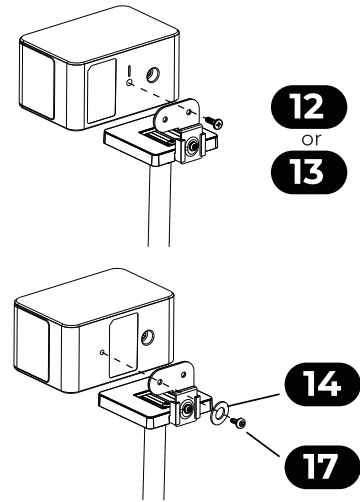
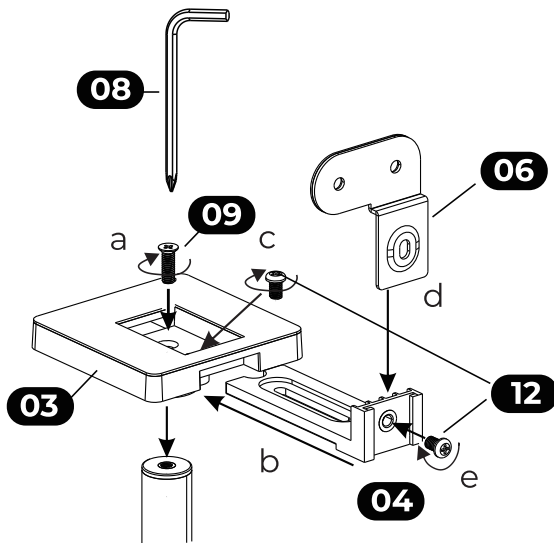

- EN** Note: Step by step from a to e
- DE** Hinweis: Schritt für Schritt von a bis e
- FR** Remarque : Étape par étape de a à e
- ES** Nota: Paso a paso de la a a la e
- IT** Nota: Passo dopo passo da a a e
- PT** Nota: Passo a passo de a a e
- NL** Opmerking: Stap voor stap van a tot e
- PL** Uwaga: Krok po kroku od a do e
- SV** Obs! Steg för steg från a till e

- TR** Not: a'dan e'ye adım adım
- JP** 注: aからeまで順番に進めてください。
- CN** 注意: 从 a 到 e 逐步进行
- TC** 注意: 從 a 到 e 逐步進行
- KO** 참고: a에서 e까지 단계적으로 진행
- ID** Catatan: Langkah demi langkah dari a sampai e
- TH** หมายเหตุ: ทีละขั้นตอนจาก a ถึง e

ملاحظة: خطوة بخطوة من a إلى e **AR**

## For Bottom-Mount Speakers

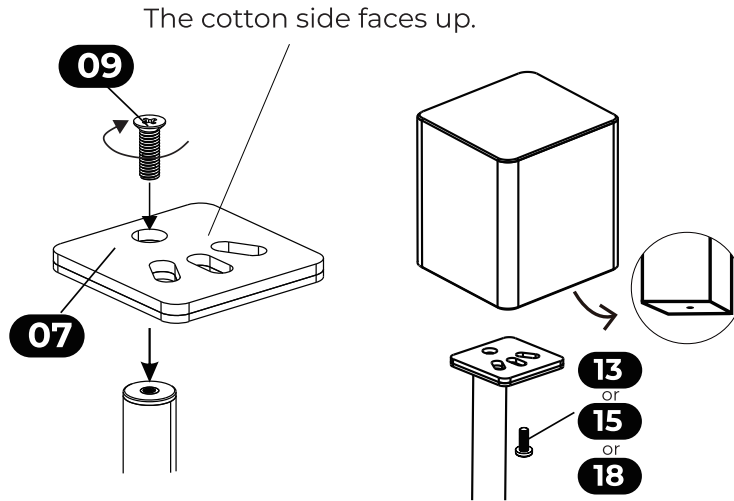

- EN** The cotton side faces up.  
**DE** Die Baumwollseite zeigt nach oben.  
**FR** Le côté coton est orienté vers le haut.  
**ES** El lado de algodón hacia arriba.  
**IT** Il lato in cotone è rivolto verso l'alto.  
**PT** O lado de algodão virado para cima.  
**NL** De katoenzijde wijst naar boven.  
**PL** Strona bawełniana skierowana do góry.  
**SV** Bomullssidan är vänd uppåt.

- TR** Pamuklu taraf yukarı bakacak şekilde.  
**JP** 綿の面を上に向けます。  
**CN** 棉面朝上。  
**TC** 棉面朝上。  
**KO** 면 면이 위를 향하게 합니다.  
**ID** Sisi katun menghadap ke atas.  
**TH** ด้านที่เป็นผ้าคอตตอนหงายขึ้น

جانب القطن متجه لأعلى. **AR**

## Route Cable

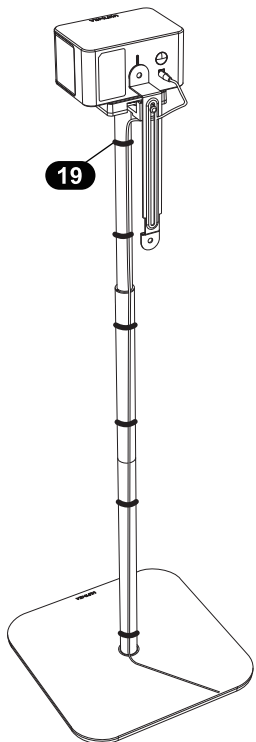

- EN** Use Velcro to fix the speaker's cable to the connecting rod.  
**DE** Befestigen Sie das Kabel des Lautsprechers mit Klettband an der Verbindungsstange.  
**FR** Utilisez du Velcro pour fixer le câble de l'enceinte à la tige de connexion.  
**ES** Utilice velcro para fijar el cable del altavoz a la varilla de conexión.  
**IT** Utilizzare il velcro per fissare il cavo del diffusore all'asta di collegamento.  
**PT** Use velcro para fixar o cabo da coluna à haste de ligação.  
**NL** Gebruik klittenband om de kabel van de luidspreker aan de verbindingsstaaf te bevestigen.  
**PL** Użyj rzepa, aby przymocować kabel głośnika do pręta łączącego.  
**SV** Använd kardborreband för att fästa högtalarkabeln på anslutningsstången.  
**TR** Hoparlör kablosunu bağlantı çubuğuna sabitlemek için cırt bant kullanın.  
**JP** ベルクロを使用して、スピーカーケーブルを接続ロッドに固定します。  
**CN** 使用魔术贴将环绕线缆固定到连接杆上。  
**TC** 使用魔术贴将环绕线缆固定到连接杆上。  
**KO** 벨크로를 사용하여 스피커 케이블을 연결봉에 고정하십시오.  
**ID** Gunakan Velcro untuk memasang kabel speaker ke batang penghubung.  
**TH** ใช้เวลโครยึดสายลำโพงเข้ากับแกนเชื่อมต่อ

استخدم الفيلكرو لتثبيت كابل مكبر الصوت بفضيب التوصيل. **AR**

**EN**

## PROPER DISPOSAL INSTRUCTIONS



This mark shown on the product or its packaging, indicates that this product should not be disposed of with other household waste at the end of its working life.

To prevent possible harm to the environment or human health from uncontrolled waste disposal, please separate this from other types of wastes and recycle it responsibly to promote the sustainable reuse of material resources.

### Waste Electrical & Electronic Equipment

Household user should contact either the retailer where they purchased this product, or their local government office, for details of where and how they can take this item for environmentally safe recycling.

Business users should contact their suppliers and check the terms and conditions of the purchase contract. This product should not be mixed with other commercial wastes for disposal.

**DE**

## Korrekte Entsorgungsanweisungen



Dieses Symbol auf dem Produkt oder seiner Verpackung zeigt an, dass dieses Produkt am Ende seiner Lebensdauer nicht mit anderen Haushaltsabfällen entsorgt werden darf. Um mögliche Umweltschäden oder gesundheitliche Risiken durch unkontrollierte Abfallentsorgung zu vermeiden, trennen Sie dieses Produkt bitte von anderen Abfallarten und recyceln Sie es verantwortungsvoll, um die nachhaltige Wiederverwendung von Materialressourcen zu fördern.

### Elektro- und Elektronik-Altgeräte

Haushaltsnutzer sollten entweder den Händler, bei dem sie dieses Produkt gekauft haben, oder ihre lokale Behörde kontaktieren, um Einzelheiten darüber zu erfahren, wo und wie sie diesen Artikel umweltfreundlich recyceln können.

Geschäftsnutzer sollten ihre Lieferanten kontaktieren und die Bedingungen des Kaufvertrags überprüfen. Dieses Produkt darf nicht mit anderen gewerblichen Abfällen zur Entsorgung vermischt werden.

**FR**

## Instructions de mise au rebut appropriées



Ce symbole sur le produit ou son emballage indique que ce produit ne doit pas être éliminé avec d'autres déchets ménagers à la fin de sa vie utile. Pour éviter tout risque potentiel pour l'environnement ou la santé humaine dus à une élimination non contrôlée des déchets, veuillez séparer ce produit des autres types de déchets et le recycler de manière responsable afin de favoriser la réutilisation durable des ressources matérielles.

### Déchets d'équipements électriques et électroniques

Les utilisateurs domestiques doivent contacter soit le détaillant chez qui ils ont acheté ce produit, soit leur bureau local pour obtenir des détails sur le lieu et la manière dont ils peuvent apporter cet article pour un recyclage respectueux de l'environnement.

Les utilisateurs professionnels doivent contacter leurs fournisseurs et vérifier les termes et conditions du contrat d'achat. Ce produit ne doit pas être mélangé avec d'autres déchets commerciaux pour l'élimination.

**ES**

## Instrucciones de eliminación adecuada



Este símbolo en el producto o su embalaje indica que este producto no debe desecharse con otros residuos domésticos al final de su vida útil. Para evitar posibles daños al medio ambiente o a la salud humana debido a la eliminación descontrolada de residuos, separe este producto de otros tipos de residuos y recíclelo de manera responsable para promover la reutilización sostenible de los recursos materiales.

### Residuos de Equipos Eléctricos y Electrónicos

El usuario doméstico debe contactar ya sea al minorista donde compró este producto o a su oficina gubernamental local para obtener detalles sobre dónde y cómo puede llevar este artículo para su reciclaje seguro para el medio ambiente.

Los usuarios comerciales deben contactar a sus proveedores y verificar los términos y condiciones del contrato de compra. Este producto no debe mezclarse con otros residuos comerciales para su eliminación.

**IT**

## Istruzioni per la corretta eliminazione



Questo simbolo sul prodotto o sul suo imballaggio indica che questo prodotto non deve essere smaltito con altri rifiuti domestici al termine della sua vita utile. Per prevenire possibili danni all'ambiente o alla salute umana derivanti da uno smaltimento non controllato dei rifiuti, si prega di separare questo prodotto da altri tipi di rifiuti e di riciclarlo in modo responsabile per promuovere il riutilizzo sostenibile delle risorse materiali.

### Rifiuti di apparecchiature elettriche ed elettroniche

Gli utenti domestici devono contattare il rivenditore presso cui hanno acquistato questo prodotto o il loro ufficio governativo locale per ottenere dettagli su dove e come possono portare questo articolo per il riciclaggio ecologico.

Gli utenti aziendali devono contattare i loro fornitori e verificare i termini e le condizioni del contratto di acquisto. Questo prodotto non deve essere mescolato con altri rifiuti commerciali per lo smaltimento.

**PT**

## INSTRUÇÕES PARA ELIMINAÇÃO ADEQUADA



Esta marcação apresentada no produto ou na sua embalagem indica que este produto não deve ser eliminado juntamente com outros resíduos domésticos no final da sua vida útil. Para evitar possíveis danos ao ambiente ou à saúde humana decorrentes da eliminação descontrolada de resíduos, separe este produto de outros tipos de resíduos e recicle-o de forma responsável para promover a reutilização sustentável de recursos materiais.

### Resíduos de Equipamentos Elétricos e Eletrônicos

Os utilizadores domésticos devem contactar o retalhista onde adquiriram este produto ou a câmara municipal da sua área para obterem informações sobre onde e como podem entregar este artigo para reciclagem ambientalmente segura. Os utilizadores comerciais devem contactar os seus fornecedores e consultar os termos e condições do contrato de compra. Este produto não deve ser misturado com outros resíduos comerciais para eliminação.

**NL**

## INSTRUCTIES VOOR CORRECTE AFVOER



Dit merkteken op het product of de verpakking geeft aan dat dit product aan het einde van zijn levensduur niet met ander huishoudelijk afval mag worden weggegooid. Om mogelijke schade aan het milieu of de menselijke gezondheid door ongecontroleerde afvalverwijdering te voorkomen, dient u dit product van ander afval te scheiden en op verantwoorde wijze te recyclen om het duurzame hergebruik van materiaalbronnen te bevorderen.

### Afgedankte elektrische en elektronische apparatuur

Huishoudelijke gebruikers dienen contact op te nemen met de detailhandelaar waar zij dit product hebben gekocht of met hun gemeente voor meer informatie over waar en hoe zij dit product kunnen aanbieden voor milieuvriendelijke recycling. Bedrijfsgebruikers dienen contact op te nemen met hun leveranciers en de algemene voorwaarden van de aankoopovereenkomst te raadplegen. Dit product mag niet worden vermengd met ander bedrijfsafval voor verwijdering.

**PL**

## INSTRUKCJE DOTYCZĄCE PRAWIDŁOWEJ UTYLIZACJI



Ten znak umieszczony na produkcie lub jego opakowaniu wskazuje, że po zakończeniu okresu użytkowania produktu nie wolno go wyrzucać razem z innymi odpadami domowymi. Aby zapobiec potencjalnym szkodom dla środowiska lub zdrowia ludzkiego wynikającym z niekontrolowanego usuwania odpadów, należy oddzielić ten produkt od innych rodzajów odpadów i poddać go odpowiedzialnemu recyklingowi, aby promować zrównoważone ponowne wykorzystanie zasobów materialnych.

### Zużyty sprzęt elektryczny i elektroniczny

Użytkownicy domowi powinni skontaktować się ze sprzedawcą detalicznym, u którego zakupili ten produkt, lub z lokalnym urzędem gminy, aby uzyskać szczegółowe informacje o tym, gdzie i jak mogą oddać ten przedmiot do recyklingu bezpiecznego dla środowiska. Użytkownicy komercyjni powinni skontaktować się ze swoimi dostawcami i sprawdzić warunki umowy zakupu. Produktu nie należy mieszać z innymi odpadami komercyjnymi w celu utylizacji.

**SV**

## INSTRUKTIONER FÖR KORREKT AVFALLSHANTERING



Denna märkning på produkten eller dess förpackning indikerar att produkten inte får kastas tillsammans med annat hushållsavfall när den har tjänat ut. För att förhindra möjlig skada på miljön eller människors hälsa från okontrollerad avfallshantering, vänligen separera denna från andra typer av avfall och återvinn den på ett ansvarsfullt sätt för att främja hållbar återanvändning av materialresurser.

### Avfall från elektrisk och elektronisk utrustning

Hushållsanvändare bör kontakta antingen återförsäljaren där de köpte denna produkt eller sin lokala kommun för detaljer om var och hur de kan lämna in denna artikel för miljösäker återvinning. Företagsanvändare bör kontakta sina leverantörer och kontrollera villkoren i köpekontraktet. Denna produkt bör inte blandas med annat kommersiellt avfall för bortskaffande.

**TR**

## UYGUN İMHA TALİMATLARI



Ürün veya ambalajı üzerinde gösterilen bu işaret, bu ürünün kullanım ömrünün sonunda diğer ev atıklarıyla birlikte atılmaması gerektiğini belirtir. Kontrolsüz atık bertarafından kaynaklanabilecek çevreye veya insan sağlığına olası zararları önlemek için, lütfen bunu diğer atık türlerinden ayırın ve malzeme kaynaklarının sürdürülebilir şekilde yeniden kullanımını teşvik etmek için sorumlu şekilde geri dönüştürün.

### Atık Elektrikli ve Elektronik Ekipmanlar

Ev kullanıcıları, bu ürünü satın aldıkları perakendeciyle veya yerel yönetim ofisleriyle iletişime geçerek, bu ürünü çevre için güvenli bir şekilde geri dönüştürmek üzere nereye ve nasıl teslim edebileceklerinin ayrıntılarını öğrenmelidir. Ticari kullanıcılar, tedarikçileriyle iletişime geçmeli ve satın alma sözleşmesinin hüküm ve koşullarını kontrol etmelidir. Bu ürün, imha edilmek üzere diğer ticari atıklarla karıştırılmamalıdır.

JP

## 適切な廃棄方法



このマークは製品またはその包装に表示されており、この製品を耐用年数終了時に他の家庭ごみと一緒に廃棄してはならないことを示しています。管理されていない廃棄による環境や人体への悪影響を防ぐため、この製品を他の種類の廃棄物から分別し、責任を持ってリサイクルし、材料資源の持続可能な再利用を促進してください。

### 廃電気電子機器

一般家庭ユーザーは、この製品を購入した販売店、または最寄りの自治体に連絡して、この製品を環境に安全な方法でリサイクルするために引き渡す場所と方法の詳細を確認してください。事業ユーザーは、サプライヤーに連絡し、購入契約の条件を確認してください。この製品を他の事業系廃棄物と混合して廃棄しないでください。

CN

## 正确处置说明



此标记出现在产品或其它包装上，表明该产品在其使用寿命结束时不应与其他生活垃圾一起丢弃。为防止不受控制的废物处置可能对环境或人类健康造成危害，请将其与其他类型的废物分开，并负责地回收，以促进材料资源的可持续再利用。

### 废弃电气电子设备

家庭用户应联系他们购买此产品的零售商或当地政府办公室，了解在何处以及如何将此物品进行环境安全回收的详细信息。商业用户应联系其供应商并检查购买合同的条款和条件。本产品不应与其他商业废物混合处置。

TC

## 正確處置說明



此標記出現在產品或其它包裝上，表明該產品在其使用壽命結束時不應與其他生活垃圾一起丟棄。為防止不受控制的廢物處置可能對環境或人類健康造成危害，請將其與其他類型的廢物分開，並負責地回收，以促進材料資源的可持續再利用。

### 廢棄電氣電子設備

家庭用戶應聯繫他們購買此產品的零售商或當地政府辦公室，了解在何處以及如何將此物品進行環境安全回收的詳細信息。商業用戶應聯繫其供應商並檢查購買合同的條款和條件。本產品不應與其他商業廢物混合處置。

KO

## 올바른 폐기 지침



제품 또는 포장에 표시된 이 마크는 이 제품을 수명이 다했을 때 다른 생활 폐기물과 함께 폐기해서는 안 된다는 것을 나타냅니다. 통제되지 않은 폐기물 처분으로 인한 환경 또는 인체 건강에 대한 잠재적 피해를 방지하기 위해 이 제품을 다른 유형의 폐기물과 분리하고 재료 자원의 지속 가능한 재사용을 촉진하기 위해 책임감 있게 재활용하십시오.

### 폐 전기·전자 기기

가정용 사용자는 이 제품을 구매한 소매점 또는 지역 정부 기관에 문의하여 환경적으로 안전한 재활용을 위해 이 제품을 어디서 어떻게 가져갈 수 있는지에 대한 자세한 정보를 확인해야 합니다. 비즈니스 사용자는 공급업체에 문의하고 구매 계약의 이용 약관을 확인해야 합니다. 이 제품은 폐기 시 다른 상업용 폐기물과 혼합해서는 안 됩니다.

ID

## PETUNJUK PEMBUANGAN YANG BENAR



Tanda yang ditunjukkan pada produk atau kemasannya ini, menunjukkan bahwa produk ini tidak boleh dibuang bersama dengan limbah rumah tangga lainnya pada akhir masa pakainya. Untuk mencegah kemungkinan bahaya terhadap lingkungan atau kesehatan manusia dari pembuangan limbah yang tidak terkontrol, pisahkan ini dari jenis limbah lainnya dan daur ulang secara bertanggung jawab untuk mendorong penggunaan kembali sumber daya material yang berkelanjutan.

### Limbah Peralatan Listrik & Elektronik

Pengguna rumahan harus menghubungi pengecer tempat mereka membeli produk ini, atau kantor pemerintah setempat, untuk mendapatkan rincian di mana dan bagaimana mereka dapat membawa barang ini untuk didaur ulang yang aman bagi lingkungan. Pengguna bisnis harus menghubungi pemasok mereka dan memeriksa syarat dan ketentuan kontrak pembelian. Produk ini tidak boleh dicampur dengan limbah komersial lainnya untuk dibuang.

TH

## คำแนะนำในการกำจัดอย่างถูกต้อง



เครื่องหมายนี้ที่แสดงบนตัวผลิตภัณฑ์หรือบรรจุภัณฑ์ บ่งชี้ว่าผลิตภัณฑ์นี้ไม่ควรทิ้งรวมกับขยะในครัวเรือนอื่นๆ เมื่อหมดอายุการใช้งาน เพื่อป้องกันอันตรายที่อาจเกิดขึ้นต่อสิ่งแวดล้อมหรือสุขภาพของมนุษย์จากการกำจัดขยะที่ไม่มีการควบคุม โปรดแยกผลิตภัณฑ์นี้ออกจากขยะประเภทอื่นๆ และนำไปรีไซเคิลอย่างมีความรับผิดชอบ เพื่อส่งเสริมการนำทรัพยากรวัสดุกลับมาใช้ใหม่อย่างยั่งยืน

## ขยะอุปกรณ์ไฟฟ้าและอิเล็กทรอนิกส์

ผู้ใช้ในครัวเรือนควรติดต่อผู้ค้าปลีกที่ซื้อผลิตภัณฑ์นี้ หรือสำนักงานรัฐบาลท้องถิ่น เพื่อขอรายละเอียดเกี่ยวกับสถานที่และวิธีการนำผลิตภัณฑ์นี้ไปรีไซเคิลอย่างปลอดภัยต่อสิ่งแวดล้อม ผู้ใช้ทางธุรกิจควรติดต่อซัพพลายเออร์ของตนและตรวจสอบข้อกำหนดและเงื่อนไขของสัญญาการซื้อ ไม่ควรทิ้งผลิตภัณฑ์นี้ปนกับขยะเชิงพาณิชย์อื่นๆ

AR

## تعليمات التخلص السليم

تشير هذه العلامة الظاهرة على المنتج أو عبوته إلى أنه لا ينبغي التخلص من هذا المنتج مع النفايات المنزلية الأخرى في نهاية عمره التشغيلي. لمنع الضرر المحتمل للبيئة أو صحة الإنسان الناجم عن التخلص غير المنضبط من النفايات، يرجى فصل هذا المنتج عن أنواع النفايات الأخرى وإعادة تدويره بمسؤولية لتعزيز إعادة الاستخدام المستدام للموارد المادية.



## مخلفات المعدات الكهربائية والإلكترونية

يجب على المستخدمين المنزليين الاتصال إما ببائع التجزئة الذي اشتروا منه هذا المنتج، أو بمكتب الحكومة المحلي، للحصول على تفاصيل حول أين وكيف يمكنهم أخذ هذا العنصر لإعادة تدويره بطريقة آمنة بيئيًا. يجب على المستخدمين التجاريين الاتصال بالموردين والتحقق من الشروط والأحكام الخاصة بعقد الشراء. لا ينبغي خلط هذا المنتج مع النفايات التجارية الأخرى للتخلص منه.

## Declaration of Conformity

We (Manufacturer is responsible for this declaration  
Ultimea Technology (Shenzhen) Limited  
(Company name)

20th Floor, Building 4, Tianan Cloud Park, Bantian St.,  
Longgang District Shenzhen, China 518000  
(Company address)

Declare under our sole responsibility that the product  
Trade Mark: ULTIMEA  
Product Name: Steady 400 Speaker Stand (Pair)  
Model No.: UBCA4

To which this declaration relates is in conformity with the essential requirement set out in the Council Directive on the Approximation of the laws of the Member States relating to RoHS (2011/65/EU), the following standards were applied:

IEC 62321-3-1:2013  
IEC 62321-4:2013+A1:2017  
IEC 62321-5:2013  
IEC 62321-6:2015  
IEC 62321-7-1:2015  
IEC 62321-7-2:2017  
IEC 62321-8:2017

Full Name: Yoyo.Yu

Position: Approbation Manager

Signature: 

Place/Date: Shenzhen, China / Apr.1-2026

# ULTIMEA

Steady 400 Speaker Stand (Pair)  
Model No.: UBCA4

EC	REP	Ultimea GmbH Buchenring 57, 22359 Hamburg, Germany
----	-----	---

UK	REP	EVATOST CONSULTING LTD Office 101 32 Threadneedle Street, London, United Kingdom, EC2R 8AY
----	-----	---

@Ultimea Inc. All rights reserved, registered in the United States and other countries.  
801 S. Dupont Ave., Ste G, Ontario, CA, 91761, USA

Made in China  
Manufacturer: Ultimea Technology (Shenzhen) Limited  
Address: 20th Floor, Building 4, Tianan Cloud Park, Bantian St., Longgang District, Shenzhen, China 518000

#### Manufacturer Contact Information:

+1 888-598-8875 (US) Mon-Fri 9am-5pm (PST)	✉ support@ultimea.com
+49 89-628-25828 (EU) Mon-Fri 9am-5pm (CET)	🌐 support.ultimea.com

Contact our service team for support. We're glad to help.



Help Center



Search for "ULTIMEA" on social media.

**RoHS**  

